

# Przycisk dzwonekowy nierdzewny

## Opis

Przycisk dzwonekowy wykonany jest ze stali nierdzewnej. Czoło polerowane, gwint M15x1. Istnieje możliwość kupna osobno lub razem z sztyldami ozdobnymi.

## Sposób montażu

1. W przygotowany wcześniej otwór (średnica pomiędzy 15 a 18 mm) włożyć PD bez nakrętki. Grubość elementu, do którego przymocowany będzie detal nie może przekraczać 10 mm.
2. Przykręcić nakrętkę (otwór w którym mieścić się będzie nakrętka nie może być mniejszy niż 21 mm - w innym przypadku przykręcenie nakrętki może być utrudnione lub niemożliwe).
3. W przypadku puszek lub elementów zamkniętych od strony wkrętów, głębokość nie może być mniejsza niż 24 mm.
4. Przykręcić przewody zasilające (maksymalne napięcie - 24V).

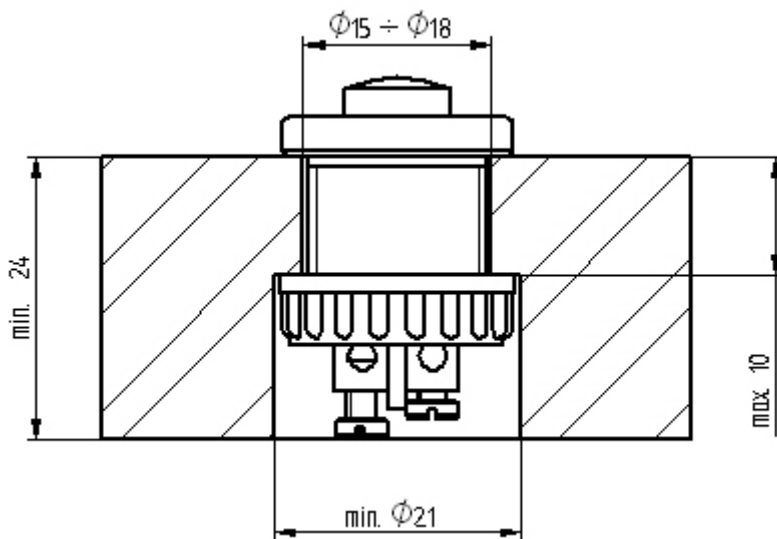

Schemat montażu PD

## Dane techniczne

<b>napięcie znamionowe U:</b>	do 24V AC/DC
<b>natężenie I:</b>	1 A
<b>stopień ochrony:</b>	IP43
<b>gwint mocujący:</b>	M15x1

## Kod produktu: PDN

## Elektra Plus Maciej Połczyński

ul. Grudzieniec 66, 60-601 Poznań  
tel/fax: (+48 61) 84-84-178 (Biuro Obsługi Klienta)  
tel: (+48 61) 84-84-177 (Dział Techniczny)  
e-mail: [biuro@elektraplus.net](mailto:biuro@elektraplus.net)  
internet: [www.elektraplus.net](http://www.elektraplus.net)

